

WERKSTATT JOURNAL

Gültig vom 01.03. bis 31.03.2026

PETRONAS Einführungsaktion

Aktionszeitraum: 01.03. bis 30.06.2026



Kaufen Sie im Aktionszeitraum

**PETRONAS Schmierstoffe
im Wert von 4.000 € netto**

**und erhalten Sie einen De'Longhi
Kaffeevollautomaten*
als Zugabe.**

*1x Kaffeevollautomat pro Kundennummer.
Lieferung ohne abgebildete Gläser

Tipp! Wenn Sie Ihren PETRONAS-Umsatz über
unseren eShop meinLager tätigen, sammeln Sie
gleichzeitig Punkte im Rahmen unserer Prämien-
aktion 2026.



A.-W. HEIL & SOHN GmbH & Co. KG

Bergstraße 4-7 · 30539 Hannover · Postfach 72 11 40 · 30531 Hannover · Telefon: 0511 5108-0
Telefax: 0511 5108-134 · E-Mail: info@heil-kfzteile.de · Internet: www.heil-kfzteile.de



Für gewerbliche Kunden aus Industrie und Kfz-Service • Alle Preise in Euro, freibleibend zzgl. der gesetzlichen MwSt. (zzgl. Fracht, Montage) • Gültig vom 01.03. bis 31.03.2026
Irrtümer, Abverkauf, technische Änderungen vorbehalten • OE Vergl.-Nr. dienen nur zu Vergleichszwecken • Abbildungen können abweichen • Alle Aktionen solange Vorrat reicht

NEU im Sortiment - PETRONAS

PETRONAS

Syntium 7000 AV 0W-20

5 Liter Kanister
Art.-Nr.
70410M12EU

PETRONAS Syntium 7000 AV 0W-20 bietet eine herausragende Kraftstoffeffizienz und erfüllt die anspruchsvollen Anforderungen leistungsstarker PKWs. PETRONAS Syntium 7000 AV 0W-20 wurde speziell für PKWs mit Turbo-, Benzin- und Dieselmotoren mit Direkteinjektion von VW entwickelt. Zudem eignet es sich für SUVs, leichte Nutzfahrzeuge und Fahrzeuge, die mit Biokraftstoff angetrieben werden und über ein Abgasbehandlungssystem und emissionsmindernde Einrichtungen wie Dieselpartikelfilter und Katalysatoren, Kraftstoffeinspritzung, Mehrventiltechnik oder Turbolader verfügen.

Industriespezifikationen

- API SN+
 - ACEA C5
- #### OEM-Freigaben
- VW 508.00, 509.00
 - Porsche C20

Abb.
ähnlich



- 1 Liter Flasche
Art.-Nr. 70410E18EU
- 20 Liter Bag in Box
Art.-Nr. 70410RY1EU
- 60 Liter Fass
Art.-Nr. 70410U51EU
- 200 Liter Fass
Art.-Nr. 70410251EU

PETRONAS

Syntium 5000 AV 5W-30 SN

200 Liter Fass
Art.-Nr.
70950M12EU

PETRONAS Syntium 5000 AV 5W-30 wurde speziell für PKWs mit Turbo-, Benzin- und Dieselmotoren mit Direkteinjektion wie z. B. Volkswagen und Mercedes-Benz entwickelt (siehe zugehörige Betriebsanleitung). Zudem eignet es sich für SUVs, leichte Nutzfahrzeuge und Fahrzeuge, die mit Biokraftstoff angetrieben werden und über ein Abgasbehandlungssystem und emissionsmindernde Einrichtungen wie Dieselpartikelfilter und Katalysatoren, Kraftstoffeinspritzung, Mehrventiltechnik oder Turbolader verfügen und unter erschwerten Bedingungen laufen.

Industriespezifikationen

- API SN
 - ACEA C3
- #### OEM-Freigaben
- MB-Approval 229.51
 - Porsche C30
 - VW 504.00/507.00
 - BMW LL-04

Abb.
ähnlich



- #### OEM-Leistung
- FCA 955535-S3
- 1 Liter Flasche
Art.-Nr. 70950E18EU
 - 5 Liter Kanister
Art.-Nr. 70950M12EU
 - 20 Liter Bag in Box
Art.-Nr. 70950RY1EU
 - 60 Liter Fass
Art.-Nr. 70950U51EU

PETRONAS

Urania Prime Long Drain 10W40

20 Liter Kanister
Art.-Nr.
88014R41EU

PETRONAS Urania Prime Long Drain 10W-40 ist ein hochwertiges Motoröl mit erweiterten Wartungsintervallen, das mit der StrongTech™-Technologie entwickelt wurde und einen einzigartig starken Flüssigkeitsfilm bildet, um den Motor zu schützen, die Leistung zu erhalten und Lkw länger betriebsbereit zu halten. Dies trägt dazu bei, die Gesamtbetriebskosten zu senken.

Industriespezifikationen

- API CI-4
- ACEA E4, E7
- Globales DHD-1
- JASO DH-1

OEM-Freigaben

- DTFR 15B120
- Mack EO-N
- MAN M3277
- Renault RLD-2
- Volvo VDS-3

Abb.
ähnlich



OEM-Leistung

- Cummins CES 20078, 20077, 20076
- Deutz DQC IV-18
- Detroit Diesel DDC93K295
- IVECO 18-1804 Klasse T3 E4
- MB 228.5
- MTU-Öl Kategorie 3

5 Liter Kanister
Art.-Nr. 88014M12EU

200 Liter Fass
Art.-Nr. 88014251EU

PETRONAS

Tutela MTF 500

20 Liter Kanister
Art.-Nr. 76637R41EU

PETRONAS Tutela MTF 500 ist ein halbsynthetisches Schaltgetriebeöl der Premiumklasse, das für die Schaltgetriebe von heute optimierte Synchronisierungsleistung und Komponentendauerhaftigkeit über ihre gesamte Nutzungsdauer hinweg bietet.

Es ist für einen breiten Betriebstemperaturbereich geeignet und wird für Schaltgetriebe empfohlen, die API GL-4 erfordern.

Industriespezifikationen

- API GL-4
- Bosch TE-ML 08
- ZF TE-ML 08



ECOPARTS Alpine HLP 46

20 Liter Kanister
Art.-Nr. ECO 0046 00200 00

Alpine HLP sind hochwertige Hydrauliköle auf Mineralölbasis mit hochwirksamen Zusätzen zur Verminderung des Verschleißes. Sie zeichnen sich durch folgende Eigenschaften aus:

- Verschleißmindernd und lastaufnahmefähig
- Sehr hohe Oxidationsstabilität
- Korrosions- und schaumverhindernd
- Ausgezeichnete hydrolytische Stabilität
- Hohe thermische Stabilität
- Gutes Demulgiervermögen
- Verträglichkeit mit Dichtungswerkstoffen

Technische Daten

Viskosität: ISO VG 46
Einsatzgebiet: HLP
Grundöl: mineralisch



PRESSOL Ölauffangwanne für 2 x 200 L Behälter

Art.-Nr. 19 802 PRESSOL

Öllager- und Ölauffangwannen, mit wasserrechtlicher Bauartzulassung. Auffangwanne aus Stahl für zwei 200 Liter-Behälter

Spezifikation:

- verzinkte Gitterroste
- zur oberirdischen Lagerung von Diesel, Frisch- und Altölen bekannter Herkunft und schwer entflammaren Flüssigkeiten in Behältern bis 200/220 L
- wasserrechtliche Bauartzulassung gemäß § 19 WHG (LGA-überwacht)



Technische Daten

Auffangvolumen: 225 L
Maße (LxBxH): 1200 x 800 x 385 mm
Gewicht: 66,5 kg
Material: Stahlblech

CEMO Fassregal mit Auffangwanne

Art.-Nr. 7081 CEMO

Fassregal Typ 120 mit Fassauflagen für zwei 60 L Fässer und GFK-Auffangwanne. Die Lieferung erfolgt platzsparend in Einzelteilen, die leicht und schnell montierbar sind. Auffangwannen mit allgemeiner bauaufsichtlicher Zulassung Z-40.12-227 des DIBt-Berlin.

Technische Daten

Maße (LxBxH): 450 x 820 x 1310 mm
Gewicht: 18 kg
Höhenmaß
Lagerebenen: 63 / 115 cm



PRESSOL Altöl- Auffangergerät

Art.-Nr. 27 070 PRESSOL

- Sicherheitsüberdruckventil auf 0,5 bar fest eingestellt, mit Drosselventil
- Transparenter Abgabeschlauch, 2 m, mit Stahlauslaufkrümmer
- Auffangtrichter mit herausnehmbarem Sieb und zusätzlichem Grobsieb
- Kugelhahn im Füllrohr
- Massiver Schiebegriff
- Druckentleerung
- Behälter aus 1,5 mm-Stahlblech
- Mit Metallschürze zum Schutz vor Beschädigungen
- Lackiert mit ölresistentem Hydrostruktur-Lack
- Mit höhenverstellbarem Ölauffangtrichter

Technische Daten

Behälterinhalt: 75 L
Inhalt Auffangtrichter: 18 L
Maße (LxBxH): 600 x 580 x 1150 mm
Gewicht: 26,5 kg



Der eShop von HEIL-Kfzteile **meinLager**

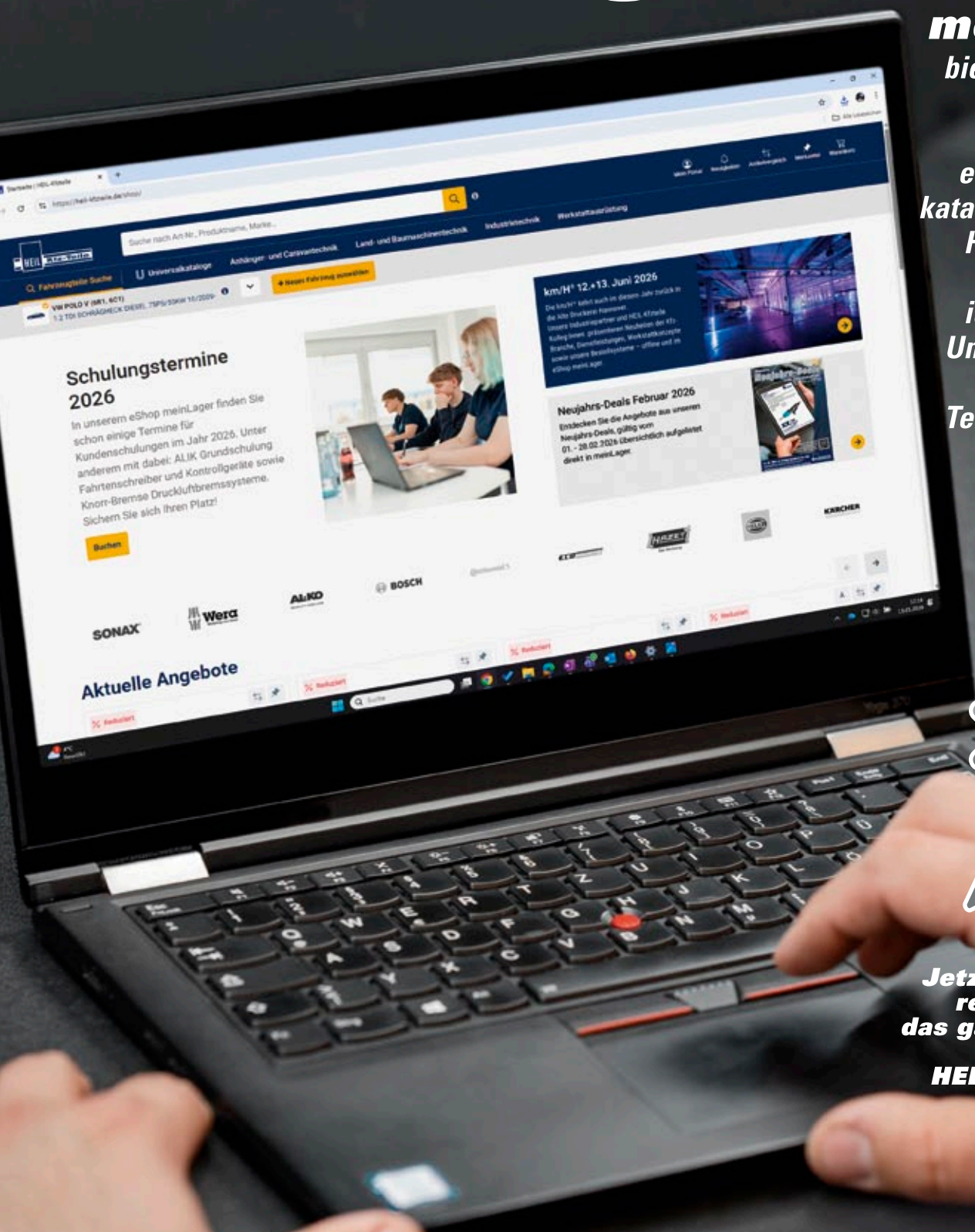

meinLager
bietet die perfekte
Ergänzung zu
unseren bereits
etablierten Teile-
katalogen im Markt!
Herzstück ist die
einfache Teile-
identifikation für
Universalteile und
die grafische
Teileidentifikation
mit Kfz-Fahr-
gestellnummer.



**Jetzt in meinLager
registrieren und
das ganze Jahr über
Punkte für die
HEIL-Prämienwelt
sammeln**

**[www.heil-kfzteile.de/
mein-lager](http://www.heil-kfzteile.de/mein-lager)**



Art.-Nr. LAGD 125/WA2

SKF Schmierstoffgeber

LAGD ist ein gasgetriebener, automatischer Einpunkt-Schmierstoffgeber und universell einsetzbar. Er versorgt Einzelschmierstellen über einen voreingestellten Zeitraum hinweg automatisch mit der vorschrittmäßigen Fettmenge. Er eignet sich auch zum Einbau unmittelbar in gefährlichen Umgebungen und bei begrenzten Platzverhältnissen.



Technische Daten

Inhalt: LGWA 2
Gebindegröße: 125 ml

12,5 Liter Eimer
Art.-Nr. 3363 LM

LIQUI MOLY Handwaschpaste

Für die gründliche und schonende Händereinigung. Entfernt auch hartnäckige Verschmutzungen wie Farben, Öl und Bremsabrieb. Handschonend und sparsam im Verbrauch. Dermatologisch getestet. Auf den trockenen Händen gründlich verreiben und abspülen.



20 kg Sack
Art.-Nr. HOSKO UNIVERSAL 20 K

HOSKO Öl- und Chemikalienbindemittel

- Für Flüssigkeiten aller Art
- Körnung grob: ca. 1–3 mm



Art.-Nr. 53470000

DJ GROUP Putzpapier CetecPlus

- 3-lagig-geklebt
- nasstark und voluminös
- lösemittelbeständig



Technische Daten

Farbe: blau
Anzahl Lagen: 3
Anzahl Blätter: 500 Stk.
Länge Einzelblatt: 36 cm
Breite Einzelblatt: 38 cm
VPE: 1 = 2 Rollen
Rollenlänge: 180 m

meinLager-Terminbestellung im Video erklärt:



Nilfisk Mitgänger-Scheuersaugmaschine

Die neue SC430 GO-Line ist die perfekte Wahl für einfache, tägliche Reinigungsaufgaben im Innenbereich mit mittleren Flächengrößen.

- Leicht zu bedienen dank der One-Touch-Bedienung
- Mit allen Nilfisk-Zubehörteilen kompatibel

Schrubbürste Ø 530 mm
Art.-Nr. L08837025 NIL



Sauglippen-Set,
740 mm, 29"

Art.-Nr.
9100000279 NIL



Art.-Nr. 50000334 NIL

Technische Daten

Bürstendrehzahl: 150 U/min
Spannung: 24 V
Gewicht: 135 kg
Maße (L×B×H): 1140 × 550 × 1100 mm

20 Liter Kanister
Art.-Nr. 6.296-050

Kärcher Bodengrundreiniger

FloorPro Industriereiniger RM 69 zur schaumarmen Reinigung von Industrie- und Fußböden.

Entfernt kraftvoll auch die hartnäckigsten Fett-, Öl-, Ruß- und Mineralverschmutzungen.



Art.-Nr. 107406600 NIL

Nilfisk Nass-/ Trocken- sauger



- Auswaschbares PET Filterelement mit einer Filtration von min. 99,9 %
- MultiFit Anschlussystem
- Zahlreiche Möglichkeiten für die Aufnahme des Zubehörs
- Stabiles Fahrwerk und ergonomisches Design für einen sicheren Betrieb

Technische Daten

Leistung: 1250 W
Spannung: 230 V
Kabellänge: 5 m
Behältervolumen: 20 L
Gerätesteckdose: nein
Filterreinigung: manuell / halb-automatisch

Verkaufshaus Braunschweig

- 15.04. Brembo Expert Partner Training
- 07.07. Sachkunde Klimaanlage
- 27.08. Serviceprozessoptimierung
- 15.09. Gedore „Spezialwerkzeuge als Problemlöser“

Verkaufshaus Bremen

- 03.03. ZF – Ölwechsel und mehr an ZF-Automatikgetrieben
- 11.03. BTS Turboladertraining
- 24.03. Brembo Expert Partner Training
- 18.06. ContiTech Zahnriemen in Öl

Verkaufshaus Göttingen

- 16.04. HERTH+BUSS: Lecksuche an Klima- und Kälteanlagen
- 15.07. Brembo Expert Partner Training
- 30.07. Sachkunde Klimaanlage

Verkaufshaus Goslar

- 04.06. ContiTech Zahnriemen in Öl

Verkaufshaus Halle

- 14.–15.04. Knorr-Bremse Druckluftbremssysteme Truck/Bus

Verkaufshaus Hamburg

- 02.03. BTS Turboladertraining
- 05.03. ZF – Ölwechsel und mehr an ZF-Automatikgetrieben
- 31.03. HERTH+BUSS: Lecksuche an Klima- und Kälteanlagen
- 22.04. Gedore „Spezialwerkzeuge als Problemlöser“
- 01.06. ContiTech Zahnriemen in Öl
- 04.08. Brembo Expert Partner Training
- 24.11. Sachkunde Klimaanlage

Verkaufshaus Hannover

- 04.–05.05. Fachkunde KFZ-Hochvoltsysteme Stufe 2S-B
- 06.–08.05. Fachkunde für Arbeiten unter Spannung Stufe 3S
- 06.–08.05. Knorr-Bremse Druckluftbremssysteme Truck/Bus
- 21.05. Update – Fachkunde KFZ-Hochvoltsysteme Stufe 2S-B
- 21.05. ContiTech Zahnriemen in Öl
- 26.05. Sachkunde Airbag und Gurtstraffer
- 27.05. Sachkunde Klimaanlage
- 07.08. Thermomanagement
- 10.–21.08. Fachkundige Person für Hochvoltsysteme Stufe 2S-A
- 01.09. Sachkunde Klimaanlage
- 02.09. Sachkunde Airbag und Gurtstraffer
- 08.–11.09. Alik: Grundschulung Fahrtschreiber
- 10.–11.09. Alik: Nachschulung Fahrtschreiber
- 15.09. Zellentausch – Praxisseminar zum Lokalisieren der Zelle und deren Erneuerung
- 05.–06.10. Fachkunde KFZ-Hochvoltsysteme Stufe 2S-B
- 07.–09.10. Fachkunde für Arbeiten unter Spannung Stufe 3S
- 22.10. Serviceprozessoptimierung
- 22.10. Gedore „Spezialwerkzeuge als Problemlöser“

Verkaufshaus Hannover

- 16.–17.11. Fachkunde KFZ-Hochvoltsysteme Stufe 2S-B
- 18.–20.11. Fachkunde für Arbeiten unter Spannung Stufe 3S
- 08.–09.12. Knorr-Bremse SP-Wiederholerschulung

Verkaufshaus Hildesheim

- 17.03. BTS Turboladertraining
- 01.04. HERTH+BUSS: Lecksuche an Klima- und Kälteanlagen

Verkaufshaus Lüneburg

- 02.03. ContiTech Zahnriemen in Öl
- 04.03. ZF – Ölwechsel und mehr an ZF-Automatikgetrieben
- 17.06. Sachkunde Klimaanlage

Verkaufshaus Oldenburg

- 31.03. Gedore „Spezialwerkzeuge als Problemlöser“
- 06.05. Brembo Expert Partner Training

Verkaufshaus Peine

- 18.08. Sachkunde Klimaanlage

Verkaufshaus Soltau

- 02.03. ZF – Ölwechsel und mehr an ZF-Automatikgetrieben
- 24.03. febi Motorsteuerung „Steuerkette“

Verkaufshaus Teltow

- 24.03. Sachkunde Klimaanlage
- 16.04. Brembo Expert Partner Training
- 05.05. febi Motorsteuerung „Steuerkette“
- 02.06. febi Fahrwerk „Lenkung und Aufhängung“
- 22.06. ContiTech Zahnriemen in Öl
- 05.11. ZF – Ölwechsel und mehr an ZF-Automatikgetrieben

Vierol Academy, Rastede

- 22.–23.06. Fachkunde KFZ-Hochvoltsysteme Stufe 2S-B
- 24.–26.06. Fachkunde für Arbeiten unter Spannung Stufe 3S
- 21.–22.09. Fachkunde KFZ-Hochvoltsysteme Stufe 2S-B
- 23.–25.09. Fachkunde für Arbeiten unter Spannung Stufe 3S

Verkaufshaus Wolfsburg

- 23.03. febi Motorsteuerung „Steuerkette“
- 15.04. HERTH+BUSS: Lecksuche an Klima- und Kälteanlagen
- 29.04. Sachkunde Klimaanlage
- 26.05. ContiTech Zahnriemen in Öl
- 19.08. Brembo Expert Partner Training

Die Schulungen finden vorbehaltlich der Mindestanzahl an Teilnehmenden statt.

Detaillierte Infos zu den genannten Schulungen finden Sie auf dieser Seite:

<https://heil-kfzteile.de/Service/Schulungen/>



Ravaglioli 2-Säulen-Hebebühne 3,2 t

monatl. Leasingrate (48 Monate
Laufzeit) oder
zzgl.
Fracht, Montage und Einweisung
Art.-Nr. RAV.KPE32.198679



**Lieferung in
RAL 7016**

- Tragarmausführung asymmetrisch
- Elektronische Synchronisierung
- Kabelverbindung mittels Galgen
- Dreh-Wendeswitcher zum Anheben und Absenken der Bühne
- Ausgestattet mit einem akustischen Fußschutzsystem
- Robuste automatische Armverriegelung

Technische Daten

Hubzeit:	42 s
Tragtellerhöhe:	min. 90 mm / max. 120 mm
Säulenhöhe:	2756 mm
Durchfahrbreite:	2468 mm
Deckenhöhe:	min. 4050 mm
Tragarmlänge vorne:	min. 511 mm / max. 914 mm
Tragarmlänge hinten:	min. 805 mm / max. 1203 mm

Hofmann Megaplan 2-Säulen-Hebebühne 3,5 t

monatl. Leasingrate (48 Monate
Laufzeit) oder
zzgl.
Fracht, Montage und Einweisung
Art.-Nr. Megalift SH 2.35 MA

Bei den Megalift SH2.35 – SH2.35MA sind in jeder Säule Hydraulikzylinder mit Sicherheitsventil, einem Gleichlaufseil mit Steuersensor und 16 mechanischen Sicherheitspositionen verbaut.

- Energie-Kit inklusive: Im Lieferumfang sind ein Druckluftanschluss und eine 230 V-Schuko-Steckdose enthalten
- Keine Verbindung am Boden zwischen den beiden Säulen
- Quetschutz für Füße/Hände mit akustischem Signal
- Automatische Tragarmarretierung
- Die starre Verbindung zwischen den Säulen verhindert ein Durchbiegen

Lieferung mit 4 Mehrgelenkarmen.



Technische Daten

Tragfähigkeit:	3500 kg
Hubhöhe max.:	1945 mm
Säulenhöhe:	3995 mm
Gewicht:	950 kg

Hofmann Megaplan 2-Säulen-Hebebühne 6 t

- Völlig geschützte innenliegende Führungen
- Äußerst stabile Konstruktion
- Die Synchronisation der 2 rollengelagerten Hubschleitten wird von einer elektronischen Vorrichtung überwacht und automatisch reguliert, wenn der Höhenunterschied mehr als 15 mm beträgt
- Epoxid-Pulverbeschichtung
- Ausgestattet mit Fettschmierung

Mit Mehrgelenktragarmen zum Heben vom Smart bis zum Lieferwagen mit langem Radstand.



monatl. Leasingrate (48 Monate Laufzeit) oder zzgl. Fracht, Montage und Einweisung
Art.-Nr. 30199/Ry Energy HM

**inklusive
E-Set 375**

Technische Daten

Antriebsart:	elektro-mechanisch
Tragfähigkeit:	6000 kg
Hubhöhe max.:	1910 mm
Säulenabstand:	3000 mm
Säulenhöhe:	2610 mm
Antriebsleistung:	2 x 3,5 kW
elektrischer Anschluss:	400 V / 50 Hz
Gewicht:	1530 kg

Rockvise LixUp® Hebebühnenlist Komplett-Set inkl. Touch-Dimmer-Kit

MAXIMALE SICHT. MAXIMALE EFFIZIENZ. Mit dem LixUp® Hebebühnen-Beleuchtungssystem Professional inkl. Touch-Dimmer-Kit ist Schluss mit dunklen Arbeitszonen!

- Rundum perfekt ausgeleuchtet: 1.075 LEDs auf 4,68 m sorgen für 18.600 lm gleichmäßiges Licht – Unterboden, Radkästen und Arbeitsbereich klar sichtbar
- Plug & Play-Installation: superschnell montiert – kein Halten von Handlampen mehr
- Touch-Dimmer-Fernbedienung: Lichtstärke präzise steuern – für jede Arbeitssituation die passende Helligkeit
- Effizient und professionell: Schäden schneller erkennen, konzentrierter arbeiten, Produktivität steigern

Mehr Leistung. Mehr Sicherheit. Mehr Erfolg.
– Jetzt aufrüsten!

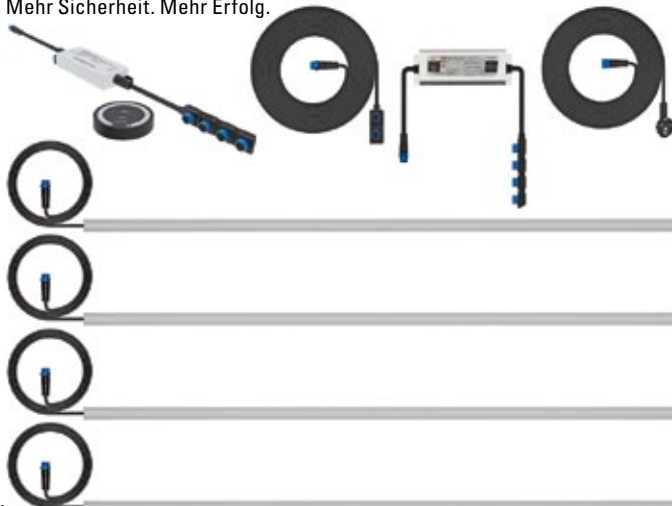

- Bestehend aus:**
- | | |
|------------------------------------|--|
| 4 x LED LixUp® Lampen (4 x 117 cm) | 1 x Verbindungskabel mit Verteiler (6 Meter) |
| 1 x Trafo | 1 x Montage-Kit |
| 1 x Zuleitung (5 Meter) | 1 x Dimmer-Kit mit Touch-Fernbedienung |

Art.-Nr. 13925204 LIX



Hofmann Reifenmontiermaschine Monty 8700b smartSpeed

● SICHER:

Der schmale Montage-/Demontagefinger schützt den Wulst bei der Montage. Servounterstütztes Positionieren des Montagekopfes: der Finger folgt dem Felgenprofil und schont Reifendruckkontrollsystem und Ventil. Der integrierte Montagekopfschutz schont die Felgen.

● SCHNELL:

Automatische Synchronisation aller Werkzeugpositionen. Schnelles Lösen und Neupositionieren des Montagekopfes. Separates Werkzeug zur Montage des unteren Wulstes.

● BENUTZERFREUNDLICH:

Servounterstützte Steuerung des Montagekopfes. Intuitive und einfache Bedienung.

● ZUVERLÄSSIG:

Langlebiger Stahl-Montagekopf mit integriertem Kunststoffschutz.

Technische Daten

Spannbereich: 12" – 30"
max. Reifenbreite: 380 mm
max. Radmaße: 47"
smartSpeed™: Rechtslauf 7 – 20 UpM
powerMONT™: standard
Sichthilfe unten: Spiegel

monatl. Leasingrate (48 Monate
Laufzeit) oder zzgl.
Fracht, Montage und Einweisung
Art.-Nr. EEW770AEA

**inklusive
Radheber**



Abb.
ähnlich

Perfect EQUIPMENT Montagepaste universal, schwarz

Schwarze Montagepaste (universal) mit hoher Gleitfähigkeit für eine einfache (De-)Montage von PKW-, Motorrad- und Transporterreifen. Sorgt für einen festen Sitz der Reifen. Auch für Elektroautos geeignet.

Anwendung:
Moderate Pinselaufnahme, gut zu dosieren und aufzutragen.

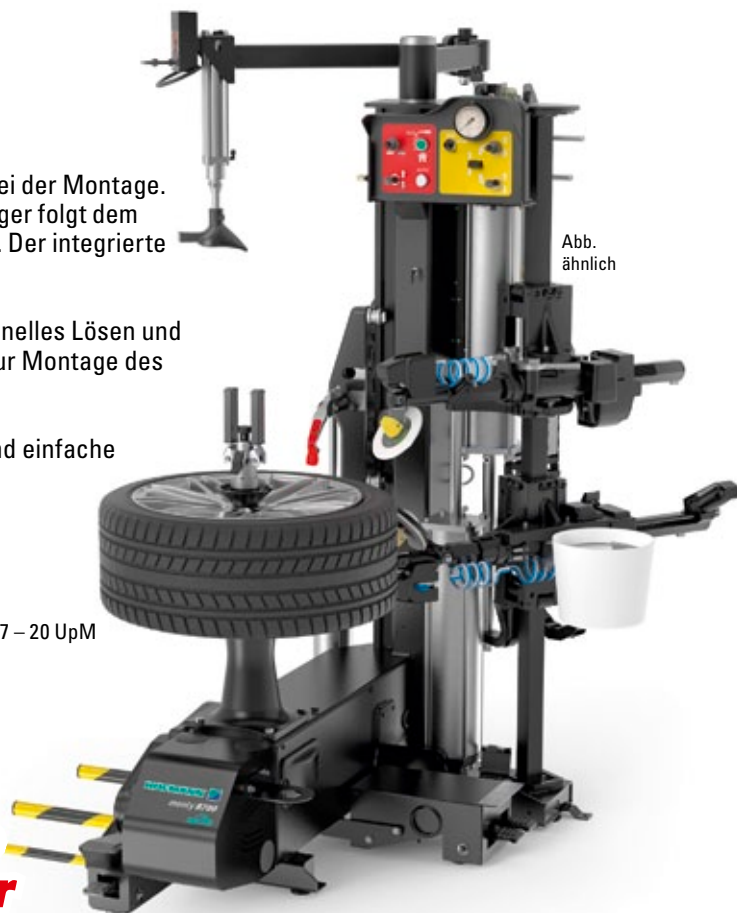

5 kg Eimer
Art.-Nr. 3401-0505-101

ALLIGATOR Handreifenfüllmesser

Der Reifenfüller ist geeicht, sodass Sie stets zuverlässige Messergebnisse erhalten. Der flexible 0,5 m lange Schlauch mit Momentstecker, der rutschfeste Griff aus gummiummanteltem Aluminium und der Bedienhebel aus Metall ermöglichen eine einfache Handhabung. Norm DIN EN 12645:2014 für Reifendruckmessgeräte. Konformitätsbewertet und baumustergeprüft.

Technische Daten

Druck: 0 – 12 bar
Betriebsdruck max.: 16 bar



Art.-Nr. 9-149946

Vigor Klebegewicht-Entferner-Satz

Art.-Nr. V2512

- Demontage von Klebegewichten auf Alufelgen bei PKW und Motorrad
- Lösemittelbeständig
- Mittels Feile nachschleifbar
- Auch zum Ablösen von Etiketten, Klebe- und Typenschildern
- Oberflächen werden nicht beschädigt



Technische Daten
Inhalt: 4 Stück

Art.-Nr. 7RK05

Kunzer Kraft-Stecknuss-Satz, 1/2"

- Impact-Radmutterneinsätze 1/2"
- 5-teilig – 15, 17, 19, 21, 22 mm
- Länge: 85 mm



KS TOOLS Hutkappenzange, 200 mm

Art.-Nr. 150.2023

- für die Montage und Demontage von Hutkappen
- speziell geformte Zangenspitze zum optimalen Abziehen der Radschrauben-Schutzkappen



Technische Daten

Material: Chrom-Vanadium
Oberfläche: mattverchromt
Griffvariante: Mehr-Komponenten
Länge: 200 mm
Gewicht: 0,26 kg

Serwo Radschraubenbeutel

Art.-Nr. 029 0320

Radschraubenbeutel zur Aufbewahrung von Radmuttern, Radschrauben oder Radbolzen.

- Farbe: schwarz, mit roter Kordel
- VPE: 1 = 100 Stk.





HEIL-Prämienwelt 2026

Seit Januar 2026 können Sie mit Ihrem meinLager-Umsatz Punkte für die HEIL-Prämienwelt sammeln.

Extrapunkte gibt's während ergänzender Push-Aktionen
- **nur in unserem eShop meinLager.**

Die Jahresaktion

1. Aktionszeitraum: 01.01. bis 31.12.2026
2. Bestellen Sie pro Monat für über 500 € netto in unserem eShop meinLager und sammeln Sie Punkte für die HEIL-Prämienwelt
3. Es ist **keine** separate Anmeldung zur Aktion notwendig, Sie sammeln automatisch Punkte in meinLager
4. Ihre Punkte werden Ihrem Konto im Folgemonat gutgeschrieben, sie sind also erstmals ab dem 01.02.2026 in der Prämienwelt sichtbar
5. Die 2026 gesammelten Punkte können bis zum 31.01.2027 in der HEIL-Prämienwelt eingelöst werden

Die Push-Aktionen

1. Zeitlich begrenztes Punktesammeln, zusätzlich zur Jahresaktion
2. Gilt auf eine vorher festgelegte Warengruppe, einen Industriepartner o. Ä. mit einem festgelegten Warenwert



Bitte beachten Sie außerdem die ausführlichen Teilnahmebedingungen und „Spielregeln“ in der HEIL-Prämienwelt 2026. Die Prämienwelt erreichen Sie über den Menüpunkt meinKonto in unserem eShop.

Hofmann Achsmessgerät Geoliner 609 TT

Wenn Sie Achsvermessung in Ihr Angebot mit aufnehmen möchten, aber nur wenig Platz in der Werkstatt haben, bietet das tabletgesteuerte Achsmessgerät geoliner® 609 dem Benutzer die Möglichkeit, das Gerät von überall in der Werkstatt zu bedienen.

Die innovative Kamerasoftware trägt zu einem optimierten Vermessungsablauf bei und bietet Effektivität und Präzision für Werkstätten, die auf der Suche nach einem kompakten und flexiblen Achsmessgerät mit allen Hauptfunktionen sind. Das geoliner® 609 Achsmessgerät wird vormontiert geliefert und bietet eine vielseitige Lösung, damit Sie Achsvermessung in Ihr Serviceangebot aufnehmen können.

**inklusive Drehteller
und Füllstücke**

Mobilkit Geo 609

Das Kit ermöglicht eine flexible Aufstellung und Verwendung. Mit dem Kit wird der Kameraträger am Bedienterminal montiert und kann dann zum gewünschten Arbeitsplatz gefahren werden.

Art.-Nr. EAK0363J88A



Abb.
ähnlich

Technische Daten

Elektroanschluss: 110 – 240 V 50/60 Hz
Spurbreite: 12" – 24" | 30 – 61 cm
Felgen-Ø: 48" – 96" | 122 – 244 cm

monatl. Leasingrate (48 Monate
Laufzeit) oder zzgl.
Fracht, Montage und Einweisung
Art.-Nr. EEWAEU741TH4

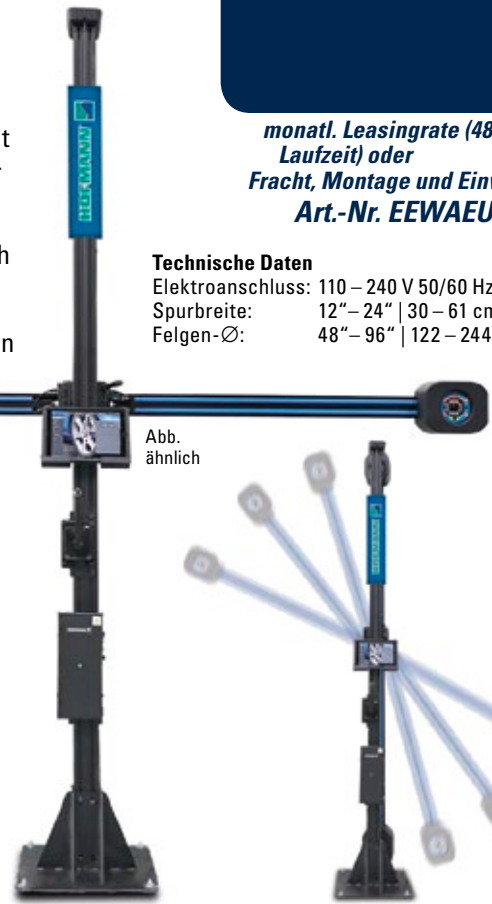
Bartec TPMS Programmiergeräte

- Hochauflösendes 2,8 Zoll Farbdisplay
- Vollgummiertes Gehäuse mit Schutzrand
- Wandhalterung mit Qi-induktiver Ladefunktion
- Intuitive, symbolbasierte Benutzeroberfläche
- WLAN für automatische Softwareupdates
- Einhändige Bedienung für Rechts-/Linkshänder
- Verfügbar in mehr als 20 Sprachen



Art.-Nr. 402612

TECH600 für PKW

RDKS Diagnose auf höchstem Level. Das Bartec TECH600 ist die erschwingliche High-End RDKS-Lösung. Es ist das einzige RDKS-Gerät mit vollständig kabellosen Prozessen (induktives Aufladen, WLAN und Bluetooth).

TECH600HD für NFZ

Das Bartec TECH600HD ist die professionelle RDKS-Diagnoselösung für den NFZ-Bereich. Es ist das einzige RDKS-Gerät mit vollständig kabellosen Prozessen (induktives Aufladen, WLAN und Bluetooth).

Zusätzlich zu den grundlegenden RDKS-Funktionen (Sensoraktivierung und -programmierung) deckt das Gerät alle Achskonfigurationen der verschiedenen Zugmaschinen, Trailer und Busse ab.

Dank der Cloud-Konnektivität eignet es sich dadurch zusätzlich zum Einsatz im Fleetcheck. Darüber hinaus ist das Gerät bereit für zukünftige Technologien wie Bluetooth BLE.

Art.-Nr. 402612/HD



NFZ

KS TOOLS Inspektionsleuchte eQi UltimateBEAM

- kabelloses Laden dank eQi-Technologie
- 2-stufig dimmbar
- extrem leistungsstarke COB Front LED
- 3 Leuchtmodi: COB Front LED 2-stufig und SMD Spot LED
- Lichtfarbe von 6000 Kelvin für optimale Ausleuchtung des Arbeitsbereichs
- integrierter Magnet zum Laden und Befestigen
- mit Ladezustandsanzeige
- optionaler Ladeanschluss Typ USB-C
- mit Lithium-Ionen-Hochleistungs-Akku

Technische Daten

Schutzart (IP-Code):	54
Länge:	16,5 cm
Lampenart:	COB-LED
Lichtstrom:	200 Lumen
Energieversorgung:	akku-/batteriebetrieben
Leuchtdauer:	4 Std.
Schutzart (IK):	06

Art.-Nr. 150.4620



Vigor Steckschlüssel- Satz, 172-teilig

Art.-Nr. V2461

- Antrieb: Sechskant 6,3 (1/4 Zoll), Sechskant 8 (5/16 Zoll), Vierkant 6,3 mm (1/4 Zoll), Vierkant 10 mm (3/8 Zoll), Vierkant 12,5 mm (1/2 Zoll)
- Abtrieb: Außen TORX® Profil, Außen-Sechskant Profil, Innen TORX® Profil, Innen-Sechskant Profil, Kreuzschlitz Profil PH, Pozidriv Profil PZ, Schlitz Profil, Tamper Resistant TORX® Profil
- Schlüsselweite: · 0,8 × 4 – 1,2 × 7 · 1,3 – 32 · E4 – E22 PH0 – PH2 · PZ0 – PZ2 · T9 – T30
- Für Handbetätigung



KS TOOLS Handleuchte slim eQi UltimateBEAM

- kabelloses Laden dank eQi-Technologie
- 2-stufig dimmbar
- extrem leistungsstarke COB Front LED
- 3 Leuchtmodi: COB Front LED 2-stufig und SMD Spot LED
- Lichtfarbe von 6000 Kelvin für optimale Ausleuchtung des Arbeitsbereichs
- integrierter Magnet zum Laden und Befestigen
- mit Ladezustandsanzeige
- optionaler Ladeanschluss Typ USB-C
- mit Lithium-Ionen-Hochleistungs-Akku

Technische Daten

Schutzart (IP-Code):	65
Länge:	18 cm
Lampenart:	COB-LED
Lichtstrom:	350 Lumen
Energieversorgung:	akku-/batteriebetrieben
Leuchtdauer:	7,6 Std.
Schutzart (IK):	09

Art.-Nr. 150.4640



Wenzel Spiralbohrer- Satz, 25-teilig

Art.-Nr.
RK434025 SPIBO

- HSS-Co 1,0 bis 13,0 mm
- 0,5 mm steigend

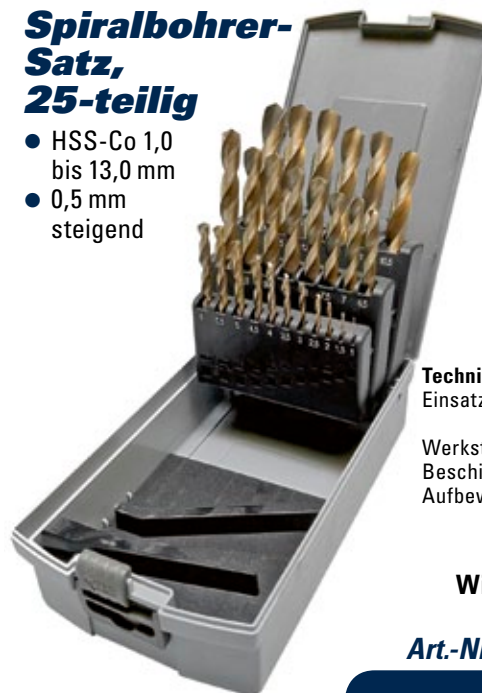

Technische Daten

Einsatzgebiet:	Metall, NE-Metall
Werkstoff / Beschichtung:	HSS-G
Aufbewahrung:	Kunststoff Box

Wie RK434025 SPIBO,
jedoch geschliffen
Art.-Nr. RK432025 SPIBO

Abb. ähnlich

HAZET Kabel-Aufroller



Art.-Nr.
9040D-2.5 HZ

Automatischer
Leitungsaufroller
schafft Ordnung
in der Werkstatt

Technische Daten

Spannung:	230 V
Leitungslänge:	20 m
Anschlussleitungslänge:	1,3 m
Nennleistung:	3200 W
Steckerausführung:	Type EF 2Pin (Schukostecker)
Schutzart (IP-Code):	20
Gewicht:	9,2 kg

- Schlauchstopp an jedem Punkt durch „Stop at any point“-Funktion
- Gebremstes Aufwickeln gegen Unfallgefahr
- Nur für die Innenanwendung geeignet
- Leitung: H07RN-F 3 x 2,5 mm²
- Schwenkbarer Haltebügel aus Metall zur individuellen Montage am Arbeitsplatz
- Erfüllt alle einschlägigen Bestimmungen der EG-Richtlinie Maschinen 2006/42/EG

Art.-Nr. N21225462

YALE Gabelhubwagen Silverline, 2,5 t

Technische Daten

Tragkraft:	2,5 t
Gabelbreite:	160 mm
Gabellänge:	1150 mm
Hubhöhe:	200 mm
Ausführung:	Gabelhubwagen
Gewicht:	69 kg



Terra-S Reifenpannenset, Standard-Kit



Art.-Nr. T56001

Inhalt:

- 12 V Kompressor (160 mm x 130 mm)
- Luftadapteraufsatz (9,0 mm x 38,2 mm)
- Nadeladapter (7,5 mm x 38,9 mm)
- Ventilausdreher-Kappe (50,8 mm x 25,4 mm)
- Flexrohr (88,9 mm x 9,52 mm)
- Schrader Ventileinsatz (19,1 mm x 3,3 mm)
- Max. Geschwindigkeitsaufkleber (31,75 mm x 50,8 mm)
- 700 ml Reifendichtmittelflasche
- Bedienungsanleitung

**Haltbarkeit
mindestens
4 Jahre!**



Nachfüllflasche, universal einsetzbar

- für Klein-, Mittel-, bis Oberklasse-Fahrzeuge, SUVs und Caravans
- 700 ml Reifendichtmittel, neueste Generation, von international führenden Automobilherstellern nach Spezifikation geprüft und freigegeben, mit verbesserten Dichtfähigkeiten
- dichtet Einstiche bis zu 6 mm Objektgröße ab
- beeinflusst nicht die Funktionalität der RDKS-Sensoren
- mindestens 4 Jahre haltbar
- bessere Dichteigenschaften als herkömmliche Pannensprays
- universelle Nachfüllflasche, funktioniert mit allen Kompressoren / Pannensets o.ä., die Luft in den Reifen pumpen können

Art.-Nr. T16001
700 ml Flasche

Save the Date

***Besuchen Sie uns
auf der km/H am
12.+13. Juni 2026
in der „Alten Druckerei“
in Hannover***



km/H[®]

kraftfahrzeugtechnik messe/Heil