

# WERKSTATT JOURNAL

Ausgabe Oktober 2024

Gültig vom 01. bis 31. 10. 2024

## PHILIPS LED WSL Motorraumleuchte Xperion 6100 Serie

Die Xperion 6100 LED-Lampe für den Motorraum, netz- oder batteriebetrieben, bietet einen stufenlosen, dimmbaren Lichtstrahl mit bis zu 2.400 Lumen und eine beidseitige Teleskophalterung, die auf bis zu 2,1 m ausgezogen werden kann – ideal für Arbeiten an Autos, Transportern und LKW.

- 5 m langes robustes Kabel
- Langlebiger Akku
- Ausziehbare Teleskophalterung
- Einklappbar für eine einfache Aufbewahrung
- Stabil, wasser- und staubgeschützt

Art.-Nr. X61BONNX1



### Technische Daten

Schutzart (IP-Code): IP 54  
Kabellänge: 5 m  
Länge: 69 cm  
Lampenart: LED  
Energieversorgung: Akku-/Netzbetrieb



meinLager

**A.-W. HEIL & SOHN GmbH & Co. KG**

Bergstraße 4-7 · 30539 Hannover · Postfach 72 11 40 · 30531 Hannover · Telefon: 0511 5108-0  
Telefax: 0511 5108-134 · E-Mail: info@heil-kfzteile.de · Internet: www.heil-kfzteile.de



## PHILIPS LED WSL Headlight Xperion 6000 Serie

Art.-Nr. X60HEADX1



- Premium LED-Leuchte mit 300 Lumen starkem Panorama Licht, welches mit einem Abstrahlwinkel von 220° den kompletten Arbeitsbereich erhellt
- Drehbares Spot-Licht mit 120 Lumen, mit dem das Licht genau dorthin ausgerichtet werden kann, wo es benötigt wird
- Eine einzige Ladung des Akkus liefert genug Energie für einen ganzen Arbeitstag: bis zu 4 Stunden im Eco-Modus, bis zu 2,5 Stunden mit voller Leistung und sogar bis zu 4,5 Stunden mit dem Spot-Licht
- Bewegungserkennung, mit der das Licht durch Winken mit der Hand ein- und ausgeschaltet werden kann
- Großer, leicht bedienbarer EIN-AUS-Schalter
- Einfach aufladbar über USB-C

### Technische Daten

Schutzart (IP-Code): IP 65  
Schutzart (IK): IK07



meinLager

## PHILIPS Glühlampe H7

Art.-Nr. 12972XVPS2

Die perfekte Kombination aus hoher Leistung und Langlebigkeit.



### Technische Daten

Lampenart: H7  
Sockelausführung: PX26d  
Nennspannung: 12 V  
Leistungsaufnahme: 55 W  
VPE: 2 Stück  
Qualität: X-tremeVision Pro150  
Für Fahrzeugart: PKW



meinLager

## PHILIPS Umrüstkit H4-LED

Art.-Nr. 11342U60B2X2

Ultinon Pro6000 Boost Gen2

– ultrakompakt und leistungsstark

- LED-Licht mit Straßenzulassung
- H4-LED
- Bis zu 300 % helleres Licht



**Wichtig:**  
Ggf. sind pro Umrüstkit erforderliche Adapter-Ringe/CANbus-Adapter ergänzend zu installieren.



meinLager

## PHILIPS Lampenschrank, 12 V

Art.-Nr. 56202CD



- Robustes Metallgehäuse
  - Abschließbar für mehr Sicherheit
  - Zwei praktische Schubladen für Signallampen
  - Außenschublade für Ihre Werkzeuge
  - Visitenkartenhalter
  - Technische Informationen auf der Tür-Innenseite sind anpassbar oder auswechselbar
  - Kompakte Abmessungen: 37 × 17,6 × 59,5 cm
  - Inklusive Lampentester
- Lieferung inklusive Lampensortiment der gängigsten 12 V Lampen.



meinLager

## HAZET Wärmebildkamera

Art.-Nr. 1992-2 HZ



- Gebäudediagnostik: Elektroinstallation, Sanitär-, Klima- und Heizungstechnik
- Überprüfung Motorraum: Bremsanlage, Kühl- und Heizsystem
- Automatische Heiß-, Kalt- und Zentralpunktmessung
- Temperaturmessbereich: -20 °C bis 400 °C (-4 °F bis 752 °F)
- Akkulaufzeit: bis zu 4 h

**Technische Daten**  
Schutzart (IP-Code): IP 54



meinLager

Art.-Nr. 1979N-72 HZ

## HAZET LED Taschenlampe



### Technische Daten

Leistung: 3 W  
Lichtstärke: 200 lm  
Leuchtweite: 175 m  
Anzahl Batterien: 3 Stück (AAA)  
Länge: 13,5 m  
Gewicht: 0,214 kg



meinLager

## HAZET Mini-Nadelentroster

Art.-Nr. 9035M-6 HZ

Schonende Reinigung von verschmutzten/verrosteten Teilen, insbesondere Reinigung von Bremsanlagen usw.

- 13 dünne Edelstahl-Nadeln (∅ 1,3 mm) sorgen für beschädigungsfreie Bearbeitung sowie eine hochfeine Oberflächenstruktur
- 3000 Schläge/min
- 360° verstellbarer Luftauslass



**Technische Daten**  
Schalldruckpegel: 87,9 dB(A)  
Länge: 235,6 mm



meinLager

Art.-Nr. 1979W1/3 HZ

## HAZET LED Lampensatz, 3-teilig

### Inhalt:

- 1 × 1979 W-82 LED Pocket Light
- 1 × 1979 W-92 LED Slim Light
- 1 × 1979 WP-2 Ladepad für 2 Lampen



### Technische Daten

Schutzart (IP-Code): IP 65  
Lampenart: LED  
Steckerausführung: USB



meinLager

## Kunzer Arbeitslampe kompakt mit COB-Technik

Art.-Nr. PL-071



Auch bei der extrem kompakten Bauform sehr helles und gleichmäßiges Licht. Vielseitig schwenk- und drehbarer Lampenkopf für optimale Ausleuchtung des Arbeitsfeldes.

- Lichtstrom:  
Arbeitslicht: 300 lm,  
Kopfstrahler: 70 lm
- Leuchtdauer:  
Arbeitslicht: 3 Std.,  
Kopfstrahler: 7,5 Std.
- Akku: 3,7 V Li-Ion;  
2.200 mAh

### Technische Daten

Länge: 25 cm  
Gewicht: 0,125 kg  
Schutzart (IP-Code): IP 20  
Lichtstärke: 300 lx



meinLager

Art.-Nr. LL241515 SPAHN

## SPAHN Leuchtstoffröhre LED

Leuchtstoffröhre LED ECO  
mit kalt-weißem Licht.



Abb.  
ähnlich



### Technische Daten

Lampenart: LED-Leuchtstoffröhre  
Leistung: 24 W  
Lichtfarbe: kalt-weiß  
Länge: 1500 mm  
Lampenform: Röhrenlampe



meinLager

## SAF Holland Werkzeug- koffer

Art.-Nr. 03 434 3328 03



### Neuer Werkzeug- koffer für Scheiben- bremsen.

- Speziell für SAF / HALDEX / KNORR / WABCO Bremsen
- Für mehr als 20 verschiedene Bremssatteltypen
- 20 % leichter
- Übersichtliche Anordnung
- Ersatzteilnummer an jedem Teil



meinLager

## COLOR Matic Scheinwerfer Klarsicht- Set

Art.-Nr. 359248

Komplett-Set zur Ausbesserung von Scheinwerfer-Streuscheiben aus Kunststoff für Front- und Rückleuchten.



### Inhalt:

- 1 x COLOR Matic 2K Headlight Repair 200 ml
- 1 x COLOR Matic Kunststoffreiniger 400 ml
- 1 x COLOR Matic Kunststoff-Haftvermittler 150 ml
- 1 x Hochwertiger Viskose-Schwamm
- 1 x Paar Einmalhandschuhe
- 1 x Rolle Klebeband
- 1 x Bedienungsanleitung
- 2 x Bogen Nassschleifpapier P800
- 2 x Bogen Nassschleifpapier P2000
- 1 x Spraymaster – Sprühhilfe für gleichmäßiges Sprühen



meinLager

## Hella Gutmann Scheinwerfereinstellgeräte

### SEG IV DLLX

FIT FÜR ALLE SYSTEME – Dank der Skalierung auf dem Prüfschirm des SEG IV lassen sich alle aktuellen Scheinwerfersysteme wie Halogenscheinwerfer, Xenonscheinwerfer, LED-Scheinwerfer und viele Systeme mit Fernlichtassistenten (vertikale Hell-Dunkel-Grenze) überprüfen und präzise einstellen.



monatl. Leasingrate (54 Monate Laufzeit) oder zzgl. Fracht, Montage und Einweisung  
Art.-Nr. 8PA 007 732-311

- Mit digitalem Luxmeter, Laser-Positionierhilfe, Exzenterachse und Libelle zum Ausgleich von Bodenunebenheiten
- Mit Umlenkspiegel zum Einsehen des Prüfschirms von hinten
- Rollenfuß aus Polymerbeton
- Laservisier
- Optikkasten mit Umlenkspiegel
- Digitales Luxmeter
- Laserpositionierhilfe zum Anvisieren der Scheinwerfer
- Libelle
- Exzenterachse zum Ausgleich von Bodenunebenheiten
- Drehbare Säule zur Optikkastenausrichtung
- Messbereich: 250 – 1450 mm



### SEG IV SE

Aufgrund der verlängerten Säule auch im Landmaschinenbereich verwendbar.

- Einstellung aller Lichtquellen (Bilux, Halogen, Xenon, LED, Laser)



monatl. Leasingrate (54 Monate Laufzeit) oder zzgl. Fracht, Montage und Einweisung  
Art.-Nr. 8PA 007 732-321



- Hybrid-Visier zur Positionierung per Laser oder analoger Fadentechnologie
- 120°-Laser mit Zeitfunktion
- Robuste Bauweise
- Nutzbar für alle Fahrzeugarten (Zweirad, Trike, PKW, NKW und Nutzfahrzeuge)
- Einsetzbar für alle Scheinwerferarten (Abblend-, Fern-, Nebel-, Zusatzscheinwerfer und Fernlicht-Assistenzsysteme)
- Neuartiger Prüfschirm ermöglicht auch die exakte Kalibrierung/Justierung von Fernlicht-Assistenzsystemen (z. B. Audi Matrix-Technologie)
- Drehbare Säule aus Edelstahl
- Laserpositionierhilfe für einfache und schnelle Ausrichtung
- Einstellbereich der Scheinwerfer in Einbauhöhen von 250 bis 1650 mm
- Groß dimensionierte Laufräder, für extreme Belastungen konzipiert, langlebige Gummierung für optimalen Lauf

## Hella Gutmann Scheinwerfereinstellgerät SEG V



monatl. Leasingrate (54 Monate Laufzeit) oder zzgl. Fracht, Montage und Einweisung  
Art.-Nr. 8PA 007 732-401

Das Gerät der neuesten Generation vereint das umfassende Datenwissen von Diagnose- und Lichtexperten. Über das zum Anwender gerichtete 8,4 Zoll Touch-Display können alle Funktionen des SEG V einfach, übersichtlich und intuitiv gesteuert werden. Die eindeutige Fahrzeugidentifikation findet über „Car History“ statt. Die CMOS-Kamera nimmt die Lichtverteilung des Scheinwerfers auf und überträgt sie an eine Elektronik zur Auswertung. In nahezu Echtzeit wird anschließend die Lichtverteilung mit spezifischen Daten auf dem Bildschirm dargestellt.

**Technische Daten**  
Messbereich: 250 – 1450 mm  
Displaygröße: 8,4 Zoll

Dank dem manuellen und/oder automatischen Niveaueingleich können Neigungen und Unebenheiten in beiden Richtungen der Aufstellfläche des SEG V ausgeglichen werden.



## MAHA Scheinwerfereinstellprüfgerät Typ: MLT 3000

monatl. Leasingrate (54 Monate Laufzeit) oder zzgl. Fracht, Montage und Einweisung  
Art.-Nr. VP 185055

Gerät erkennt jeden Scheinwerfertyp automatisch – keine Selektion notwendig!

- Digitales Gerät für eine schnelle und objektive Überprüfung und Einstellung der Fahrzeugscheinwerfer unter Einbeziehung von gesetzlichen Grenzwerten und OEM Vorgaben
- Elektronischer Niveaueingleich zur Kompensation von bauseitigen Unebenheiten im Aufstellbereich des Scheinwerfereinstellprüfgerätes
- 7"-Touchscreen für Menüführung und Anzeige der Messwerte
- High Dynamic Range CMOS-Kamera zur Erfassung und Digitalisierung des Scheinwerferabbildes
- Prozessorgestützte Gerätesteuerung inkl. Flashspeicher
- Digitale Auswertung mit Befundermittlung
- Optionale Schnittstelle zur Übertragung der Messwerte an einen PC
- Leistungsstarker Akku für den kabellosen Dauereinsatz



## HAZET Werkstatt- wagen

Art.-Nr. 179NX-7/70KV HEIL HZ

Sonderedition, bestückt  
mit Werkzeugen speziell für Arbeiten an Hochvolt-Systemen

- Traglast pro Schublade: 25 kg
- Abmessungen / Länge:  
786 mm × 518 mm × 1020 mm
- Netto-Gewicht (kg): 90 kg
- Schubladen, flach:  
5 × 81 × 522 × 398 mm
- Schubladen, hoch:  
2 × 166 × 522 × 398 mm
- Schubladengröße für  
Ordnungssystem: 3/3+



### Technische Daten

Bestückung: bestückt  
Anzahl Schubladen: 7 Stück  
Art Arbeitsfläche: Edelstahl  
Farbe Korpus: RAL3020  
Farbe Schubladen: schwarz/anthrazit



meinLager

## ProLux Hochvolt- Schutz- ausrüstungsset

Art.-Nr. Erweiterungs-SET

### Inhalt:

- 341495 Ketten-  
ständer-Set,  
Höhe: 870 mm,  
Farbe: schwarz/gelb,  
Material:  
Oberteil: Kunststoff,  
Fußplatte: Hartgum-  
mi, Gewicht: 12,5 kg
- 341375 Standort-  
Isoliermatte,  
Maße: 1 × 1 m,  
Materialstär-  
ke: 2,0 mm,  
Spannung:  
1000 AC /  
1500 DC V,  
Norm:  
IEC 61111 Klasse 0
- 341425 Warnpyramide,  
Höhe: 150 mm, Befestigung: Magnet,  
Material: Karton, Text/Motiv: Warnung  
vor gefährlicher elektrischer Spannung
- 341465 Vorhängeschloss, Farbe: rot, Ø: 6 mm,  
Länge: 50 mm
- 341475 Vorhängeschloss, Farbe: rot, Ø: 4 mm,  
Länge: 50 mm



**Nur  
solange  
Vorrat  
reicht!**



meinLager

## ProLux Hochvolt- Schutz- ausrüstungsset

Art.-Nr. Starter-SET-GR. L

### Inhalt:

- Überhandschuhe, Größe: L, Passend für: Elektrikerhandschuh 318947,  
Norm: EN 388
- 341435 Wartungsanhänger, Text: Eingeschaltete Hochvolt-Spannung,  
Maße: 210 × 149 mm
- 341445 Wartungsanhänger, Text: Ausgeschaltete Hochvolt-Spannung,  
Maße: 210 × 149 mm
- 319957 Gesichtsschutzmaske, Maße: 290 × 230 mm, Norm: EN 166,  
EN 170, GS-ET-29, IEC 61482-1-2
- 319937 Tasche für Handschuhe und Gesichtsschutz
- 318937/L Elektriker-Handschuhe, isolierend, Spannung: max. 1000 V,  
Farbe: rot, Größe: L



**Nur  
solange  
Vorrat  
reicht!**



meinLager

**Zu den abgebildeten Artikeln und deren korrekter Anwendung bieten wir Ihnen auch die passenden Fortbildungsmöglichkeiten an:**

**Verkaufshaus Goslar**

**15.10.2024**  
Sachkunde Klimaanlage

**Verkaufshaus Uelzen**

**26.11.2024**  
HERTH+BUSS: Lecksuche an Klima- und Kälteanlagen

**Verkaufshaus Hannover**

**28.–29.10.2024**  
Fachkunde KFZ-Hochvoltssysteme Stufe 2S-B

**04.–06.11.2024**  
Fachkunde für Arbeiten unter Spannung Stufe 3S

Die Schulungen finden vorbehaltlich der Mindestanzahl an Teilnehmenden statt.

**Diese und weitere Schulungen finden Sie hier:**



**MAHLE**  
**Klima-**  
**kompessoröl**  
**PAO ISO 68**

Art.-Nr. ACPL 10 000P



**1 Liter Flasche**

- Für alle PKW und LKW (in Abhängigkeit vom Kompressor-typ der Fahrzeugklimaanlage)
- Ideal für die Umrüstung von R12 auf R134a
- Kompatibel mit allen anderen Schmiermitteln (nicht für Flügelzellenkompressoren -> dort bitte AA3 nutzen)
- Für Transportkühlungen, die mit Kältemittel R500, R22, R134a oder R507 und Hubkolbenkompressoren betrieben werden



**MAHLE**

**Klimaanlagen-**  
**kompessor**

Art.-Nr. ACP 191 000S

z. B. passend für Audi, Cupra, Ford, Mercedes-Benz, Seat, Skoda, VW



**Technische Daten**

|                   |          |
|-------------------|----------|
| Nennspannung:     | 12 V     |
| Rippenanzahl:     | 6 Stück  |
| Riemenscheiben-Ø: | 119 mm   |
| Kompressoröl:     | PAG 46   |
| Kältemittel:      | R 134a   |
| Gewicht:          | 5,925 kg |

**Klimaanlagen-**  
**verdampfer**

z. B. passend für Audi, Cupra, Seat, Skoda, VW



Art.-Nr. AE 93 000P

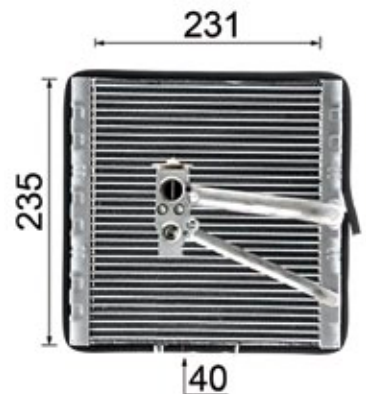

**Technische Daten**

|             |                    |
|-------------|--------------------|
| Gewicht:    | 1,2 kg             |
| Netzlänge:  | 235 mm             |
| Netztiefe:  | 40 mm              |
| Ausführung: | Kühlrohre parallel |
| Netzbreite: | 231 mm             |

**Klimaanlagen-**  
**kondensator**

z. B. passend für Audi, Cupra, Seat, Skoda, VW



**Technische Daten**

|             |          |
|-------------|----------|
| Einlass-Ø:  | 14 mm    |
| Auslass-Ø:  | 12 mm    |
| Netzlänge:  | 545 mm   |
| Netzbreite: | 390 mm   |
| Netztiefe:  | 16 mm    |
| Gewicht:    | 2,242 kg |

Art.-Nr. AC 772 000P

## KS TOOLS

### Licht- maschinen- Kombischlüssel- Satz, 13-teilig

Art.-Nr. 150.3100

- Zur Montage und Demontage von Freilauf-Riemenscheiben beim Wechsel der Lichtmaschine bzw. Riemenscheibe
- Arretierung der Lichtmaschine mit dem Spezial-Bit
- Vielfältige Kombinationsmöglichkeiten
- Erspart den Ausbau zusätzlicher Bauteile wie z. B. Kühler



**Technische Daten**  
Verpackung: Kunststoffkoffer  
Gewicht: 986 g



meinLager

## KS TOOLS

### Schweißer- Schutzhelm, DIN9-13, Racing Design

Art.-Nr. 310.0180



- Schaltet vollautomatisch von hell nach dunkel, sobald der Lichtbogen gezündet wird
- Durch hochwertige Solarzellen kein Batteriewechsel mehr nötig
- Vollständiger Halsschutz

**Nur solange  
Vorrat reicht!**

**Technische Daten**

Sichtfeld Höhe: 40 mm  
Sichtfeld Breite: 98 mm  
Energieversorgung: Solar und Batterie  
Gewicht: 830 g  
Farbauswahl 1: stufenlos regelbar von DIN 9-13  
Farbauswahl 2: Standard Lichteinstellung DIN 3 (4)



meinLager

## ENO

### Solar6 Rück- fahrkamera, kabellos

Art.-Nr. 148226

- Schnelle Installation ohne zu bohren
- Kein zusätzlicher Anschluss an das Bordnetz notwendig
- Spannungsversorgung des Monitors über Zigarettenanzünderkabel oder USB-Spannungsquelle (USB-C)
- Hohe Kapazität (4.800 mAh) des Li-Ion-Akkus
- Ladung des Kamera-Akkus über Solarpaneele oder USB-C
- Betriebsdauer bis zu 100 Tage ohne Ladung
- Parkhilfslinien (bei Bedarf abschaltbar)
- Einsatz als Front- oder Hecksystem möglich



**Lieferumfang:**

- Nummernschildhalter mit Kamera, Ultraschallsensoren, Akku und Solarpanel
- 5"-Monitor
- KFZ-Adapter auf USB-C für den Zigarettenanzünderanschluss mit integriertem USB-A-Ladeport
- Für Monitor: 1 x Saugnapfhalter, 1 x Klemmhalterung für Lüftungsdüse, 1 x Montageplatte mit Kugelkopfaufnahme
- Ladeadapter USB-A auf USB-C für den Akku des Kameramoduls
- Nummernschild-Befestigungsmaterial
- Deutschsprachige Bedienungsanleitung



meinLager



Art.-Nr. 4.66641

## Diesel Technic Wischerblattsatz

z. B. passend für Mercedes-Benz  
• Länge: 600/550 mm



meinLager